

型号:YB-8250DT

悠伴空气炸锅 使用说明



悠伴微信公众号

宁波悠伴智能科技有限公司

地址:浙江省宁波杭州湾新区世纪城梦想公寓1号楼1904室
服务电话:400-162-1888

非常感谢您的购买!
使用前请务必仔细阅读本使用说明书,以便正确使用。
阅读后请务必保管好本使用说明书,以备不时之需。

01 产品简介

空气炸锅采用了热空气高速循环的原理,方便您以健康、快速的方式烹调各种美食佳肴。它将为您的食物提供一次性全方位加热,因此对大多数食材而言,根本无需加油烹饪。您现在具有一种更方便的方式,让您轻松制作各种美食。

02 产品示意图

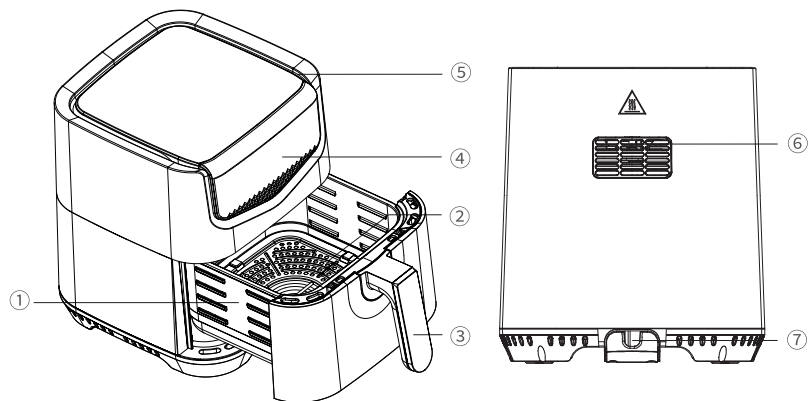

- ① 锅篮
- ② 炸板
- ③ 手柄
- ④ 显示屏
- ⑤ 进风口
- ⑥ 出风口
- ⑦ 电源线

03 产品参数

产品名称	空气炸锅	额定功率	1270W
产品型号	YB-8250DT	产品尺寸	326×245.5×279mm
额定电压	220V~	产品净重/毛重	3.3Kg/4.6Kg
额定频率	50Hz	温度设定范围	80°C-200°C
执行标准	GB 4706.1-2005 GB 4706.14-2008		

04 使用之前

1. 除去所有包装材料和贴纸或标签。
2. 用热水和液体洗涤剂,配合非研磨性的海绵清洗炸篮和锅,用干净的布擦内部及外部产品。

05 使用时

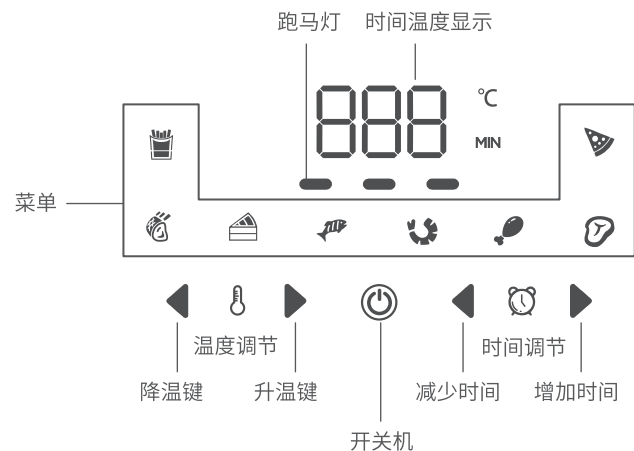

1. 请把产品放置于平稳的地方。不要把产品放置在不耐热的表面上。
2. 不要在平锅内放置油或任何液体。
3. 如果产品是冷的,加3分钟的预热时间,按下开关键(🔌)开始工作,开始预热。预热好了以后把炸篮从空气炸锅中拉出(图3)。
4. 将炸板放入炸篮中(图4),放入食物(图5),然后把锅放入产品中(图6)。根据所放食物选择相应功能,点开机键(🔌)启动液晶屏,在温度图标(🌡️)(图7)那按◀▶图标调节温度;再在时间图标(🕒)(图8)那按◀▶图标调节至食材所需时间。选择完毕后按开关键(🔌)开始工作,您也可以根据食材,直接选择屏幕上相应的菜单图标,选择完毕后按启动键(🔌)(图9)工作即可。
5. 确定原料所需的准备时间。
6. 产品工作时跑马灯会交替闪烁。
7. 计时器开始倒计时工作时间。
8. 食物中多余的油会收集在锅底。
9. 一些原料在准备时间内需要不断摇晃,请握住手柄把锅篮从产品里拉出来然后摇晃锅,之后再将锅篮放回炸锅内(图9)。

10. 当您听到“滴滴~”五声提示音后,这代表设置的工作时间已到。把锅篮从空气炸锅里拿出来并放置在耐热容器内。

注意:工作结束后风机会继续工作20秒后停止。

11. 确认食物有没有烹饪好。

注意:如果食物还没有烹饪好,把锅篮重新放回装置内重新设置温度与时间。

12. 取出锅篮(图10),再把锅篮内的食物全部倒入碗里或盘里(图11)

注意:不要把锅篮倒过来,因为锅里多余的油脂会泄漏到食物上。

13. 当一批食物烹调完成后,可随时准备另一批。

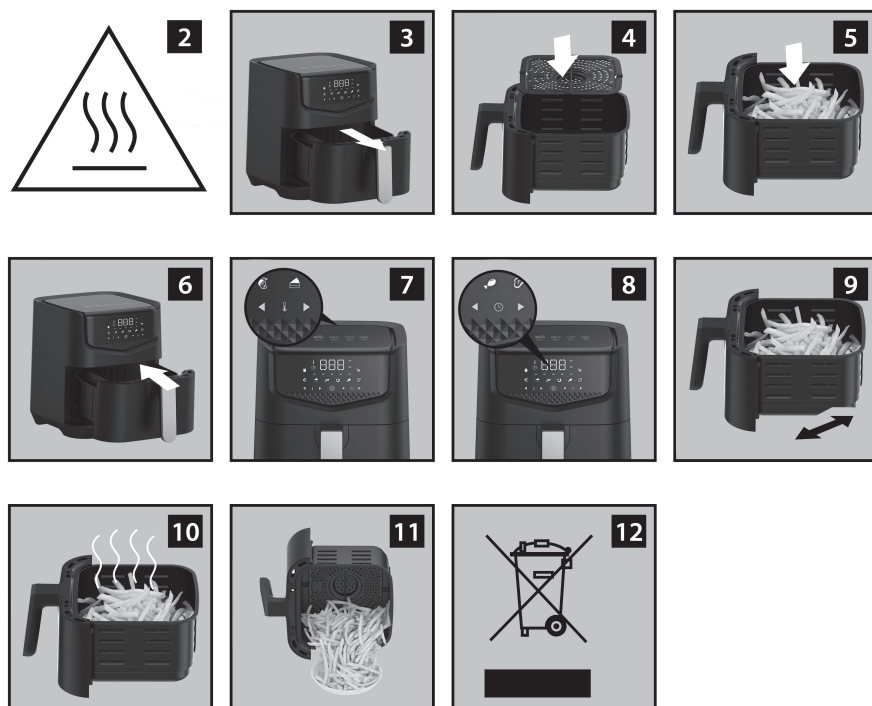

06 保养和维护

清洗

每一次制作以后清洗产品

不要用金属厨具或磨料清洁材料清洗锅,炸板和装置的内部,因为这可能会损害他们的不粘涂料。

1. 从墙上插座移除主插头,使家电降温。

注意,把锅拿下来可以更快的使炸锅降温。

2. 用湿布擦拭产品表面。

3. 用热水清洗锅和炸板,使用一些洗涤剂和非研磨海绵。你可以用脱脂液清除遗留下来的污垢。

注意:锅篮和炸板都可以用洗碗机清洗。

小窍门,如果污垢被卡在炸板或锅底,可以在锅篮里装满加了洗涤液的热热水,把炸板放于锅里在热水里浸泡10分钟。

4. 用热水和非研磨性海绵清洗装置内部。

5. 用清洁刷小心清洗加热元件,以消除任何食物残渣。

储藏

1. 拔掉产品插头,并使其完全冷却。

2. 确保各部件是干净并干燥的

07 危险

- 不要浸在水里或者水龙头下冲洗,因为外壳中有电子元件和加热元件。

- 避免任何液体进入产品防止触电和短路。

- 把所有的材料放入篮子,以防接触任何加热软件。

- 产品在工作的時候,不要去覆盖进风口和出风口。

- 不能在锅篮中倒油,因为可能会导致火灾隐患。

- 产品正在工作的時候不要触摸到它的内部。

08 警告 ⚠

- 检查产品的电压是否符合当地的电源电压。
- 如果该产品在插上,主要的电线或者其他部位有损坏,请不要使用。
- 如果电源软线损坏,为了避免危险,必须由制造商与其维修部门的专业人员来更换。
- 保持产品及其电源线在儿童接触不到的地方。
- 保持电线远离热的表面。
- 不要在插入产品或操作控制面板时用湿的手。
- 产品必须插入接地的插座,始终确保插头插入正确插座。
- 不要连接产品到外部定时开关。
- 不要把产品靠近桌布或窗帘等易燃材料。
- 不要把电器贴在墙上,和其他电器保持至少10厘米的可用空间距离(尤其是产品背侧和产品上侧)。
- 不要把任何东西放在产品之上。
- 不要用该产品去使用本说明书之外的用途。
- 使用产品时必须有人看管。
- 热空气、热蒸汽通过空气出口释放。让你的手和脸与蒸汽出口和空气中的热空气保持在一个安全的距离,当你拿出锅篮时要小心热蒸汽和热空气(图2)
- 如果你看到黑烟出来请立即把电源插头拔掉,等待烟排放完之前不要移动锅。
- 器具不能在外接定时器或独立的遥控控制系统的方式下运行。

09 注意

- 请确保把产品放在一个平稳的表面
- 这个产品是专为家庭室内使用。它可能不适用于如员工厨房、农场、汽车旅馆和其他非居住环境。
- 产品要根据指令使用,如果不专业,或不按照指令使用,产品很有可能不正常工作。
- 插头损坏的产品不能使用。
- 产品需要大约30分钟冷却处理或清洁。

10 环境

本产品超过使用期限或者经过维修无法正常工作时,不应随意丢弃,请交由有废电器电子产品处理资格的企业处理,正确的方法请查阅国家或当地有关废弃电器电子产品处理的规定,这样就对环境保护有所贡献啦。



11 故障排除

问题	引起原因	解决方案
产品不工作	产品电源没有插插头;您还没有设定开关旋钮	把插头插在有接地的电源插座;开启电源键
炸锅内的食材没有煮熟	篮内食材太大	将小块的原料放入框内,小块原料容易炸熟
	设置的温度太低	把温控旋钮调到所要求的温度
	制作时间太短	把定时器调到所需要的时间
食材的烤炙不均匀	一些类型的原料的制作过程中需要不断的翻转	位于顶部或彼此交叉的成分,在制作过程中需要不断翻转
做出来的煎炸点心不酥脆	你选择的煎炸点心需用最传统的炸锅	可再点心上小吃上刷一层油
不能很顺利的将锅推入产品内	锅篮里有太多材料了	锅篮里的材料不能超过最大指示
	锅篮没有准确的放在锅内	将锅篮推入装置中,直到听到咔嚓
锅篮内冒出白烟	你在制作油腻的材料	你在制作油腻的食物时,大量的油会渗入锅里,油会制造白烟,锅也会升温,但这不影响最后结果
	锅篮内残留着上次使用剩下的油脂	白烟是由于在锅篮内的油脂引起的,确保每次使用后清洗干净

12 电磁场 (EMF)

本产品符合与电磁场 (EMF) 相关的所有标准。目前科学依据证明,如果正确使用并根据本使用说明书中说明进行操作,则本产品是安全的。

13 产品中有害物质或元素的名称及含量

部件名称	有害物质					
	铅 Pb	汞 Hg	镉 Cd	六价铬 Cr(VI)	多溴联苯 PBB	多溴二苯醚 PBDE
炸锅, 炸篮	○	○	○	○	○	○
橡胶圈 (密封圈、脚垫等)	○	○	○	○	○	○
标准件 (螺丝等)	○	○	○	○	○	○
阻燃结构件	○	○	○	○	○	○
内部机芯	○	○	○	○	○	○
电机、电源线	○	○	○	○	○	○
机身塑料组件	○	○	○	○	○	○
PCB组件	○	○	○	○	○	○
锁扣	○	○	○	○	○	○

本表格依据SJ/T 11364的规定编制。

○:表示该有害物质在该部件所有均质材料中的含量均在GB/T26572规定的限量要求以下。

×:表示该有害物质至少在该部件的某一均质材料中的含量超出GB/T26572规定的限量要求。



在中华人民共和国境内销售的电器电子产品上将印有“环保使用期限”标识。标识中的数字代表产品的正常环保使用期限。

14 食物接触用表

本产品适用于接触食物, 请根据说明书要求正确使用本产品。

本产品食物接触用材料及部件符合GB 4806.1-2016和相应食品安全国家标准要求, 具体信息如下:

食品接触用材料	材质	执行标准	备注
金属	不锈钢 06Cr19Ni10	GB 4806.9-2016	
	冷扎板ST基材	GB 4806.9-2016	
涂层	聚四氟乙烯涂层 (冷扎板ST基材)	GB 4806.10-2016	如涂层脱落 建议更换
硅胶	硅橡胶	GB 4806.11-2016	

注: 产品不宜作为容器长期存储食品。

15 售后服务

本产品属于全国联保产品,凡购买本产品的消费者,均可享受一年的免费保修服务,用户可以联系本公司客服寄回产品进行维修服务;产品一年内非人为损坏,凭发票免费维修,来回产生的运费需消费者自理;一年以上的产品只收取零配件的成本费,不额外收取其他费用。如有任何问题,请与我们联系。

16 保修条款

一、购买本产品,请认真填写此卡,仔细阅读以下保修条款,以确保产品得到有效保修。

1. 用户在购买产品时认真填报此卡。
2. 保修时需同时提供本保修卡及销售品凭据。
3. 本保修卡所填资料属实,否则无效。
4. 产品保修期为一年,在保修期内如本产品发生故障,属元器件品质不良或制作问题,本公司提供免费维修及部件更换,来回产生的运费需消费者自理。

二、下列原因造成产品损坏不能正常使用,不在保修范围内。

1. 未按说明书使用及安装造成的损坏。
2. 一切人为或意外造成的产品损坏。
3. 未经本公司认可的维修、改装或产品封口贴纸破坏者。
4. 产品表面外壳的老化,碰伤及划痕。

三、保修期满后,用户仍可得到本公司提供的维修服务,但要支付相应费用。

产品保修卡

产品信息

产品名称: _____ 发票号码: _____

商品型号: _____ 购买地点: _____

联系电话: _____ 购买日期: _____

地 址: _____ 邮 编: _____

维修记录

维修日期: _____ 联系电话: _____

故障内容: _____

故障原因: _____

维修内容:

维修员签字: _____ 交验日期: _____

